

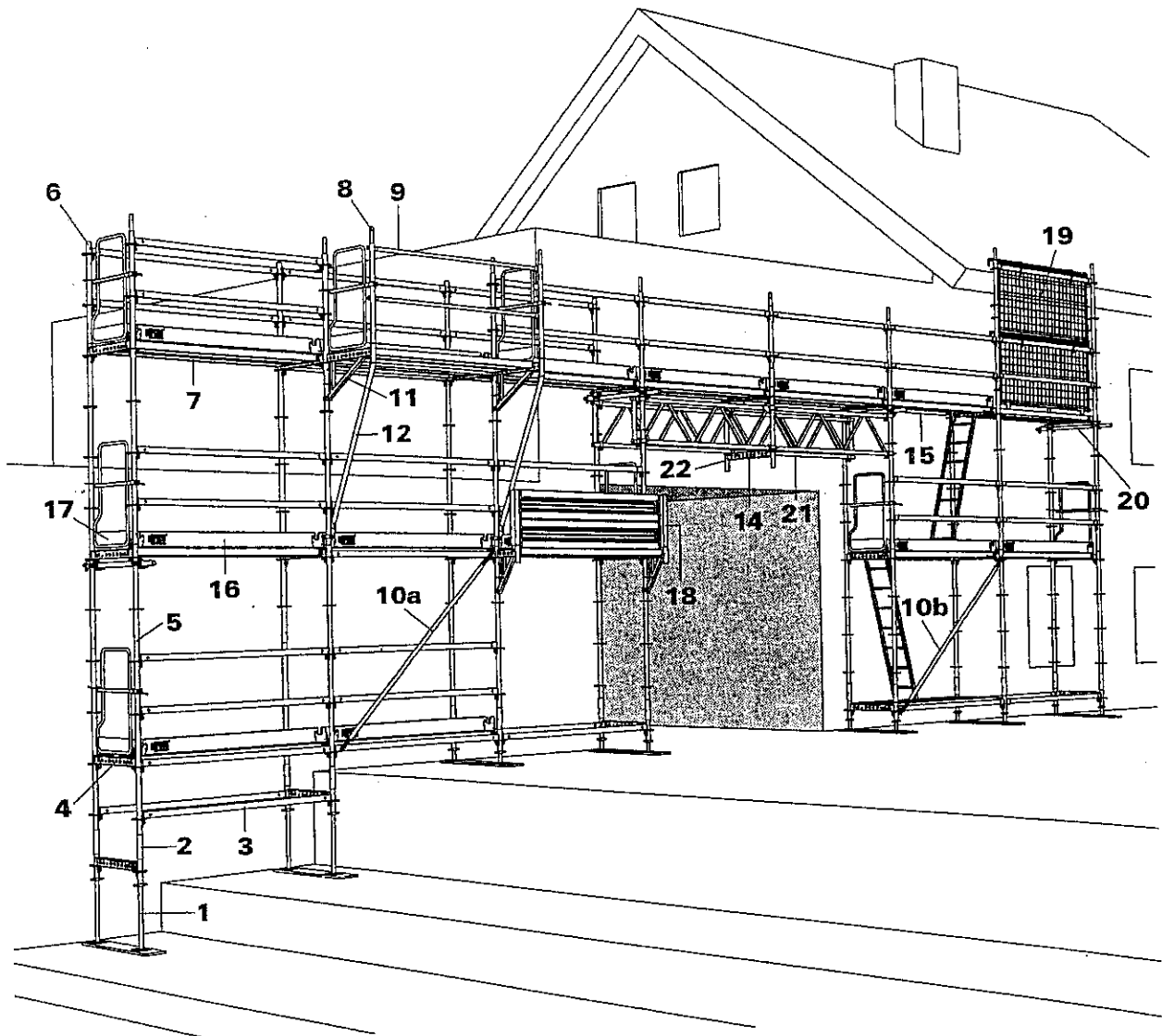

Arbejds- og beskyttelsesstillads PERI UP Roset 70

Vejledning i opbygning og anvendelse
iht. byggetilsynets generelle tilladelse
Z - xx -xxx
(xx.xx.2001)

Oversigt



- 1a Fodspindel UJB
- 1b Fodplade UJP
- 1c Fodspindel TR 38-70/50
- 2 Startstykke UVB 24
- 3 Horisontalt rør UH
- 4 Dækbjælke UHD
- 5 Rosetsøjle UVR
- 6 Roset topsøjle UVH
- 7 Ståldæk UDS
- 8 Gelænderstolpe UPV 100
- 9 Enkeltgelænder UPG
- 10a Rørdiagonal UBL
- 10b Rosetdiagonal UBK
- 10c Koblingsdiagonal UBC (ikke vist)
- 10d Horizontal diagonal UBH (ikke vist)
- 11 Konsol UCB
- 12 Konsolunderstøtning UCP
- 13 Gennemgangsramme UVG (ikke vist)

- 14 Koblingsdækbjælke UHC
- 15 Opgangsdæk med stige UAL
- 16 Fodliste træ UPT
- 17 Endegelænder UPX
- 18 Tilslutning for sikkerhedstag UPC
- 19 Sikkerhedsvæg UPP
- 20 Rørforankring UWT
- 21 Gitterdrager ULS/JLA
- 22 Startstykke ULB
- 23 Dækspalteliste UD (ikke vist)
- 24 Forbinderrør ULT 32

Trappeelementer (ikke vist)

- 25 Stilladstrappe UAS
- 26 Trappegelænder UAG
- 27 Gelænder UAH
- 28 Reposplade UAB 30

PERI UP T 70 komponenter (ikke vist)

- T21 Basisramme UVF 124
- T2b Basisramme UVF 174
- T2c Z-ramme UVZ
- T4 T-ramme UVT
- T5 L-ramme UVL
- T6 Rør UV 165
- T10 Længdediagonal UBF

A1 Opbygning af basisskifte

Stilladsets opbygning sker i den rækkefølge, som er beskrevet i de følgende afsnit!

A1.1 Lastfordelende understel

Opbygning af stilladset begynder i princippet på det højeste punkt i terrænet, bedst ved et indvendigt hjørne. Udlæg facadelængden med horisontale rør UH 3 og fastlæg på den måde afstanden mellem fodspindlerne UJB 1.
(Understøtningsreaktion se del B).

➔ Stilladset må kun opstilles med lastfordelende underlag på tilstrækkelig bæredygtig undergrund!

⚠ Sætninger skal udelukkes!

A1.2 Fodspindel UJB Fodplade UJP

Fodspindel UJB 1 resp. fodplade UJP 1 stilles op ved enderne af de udlagte horisontale rør UH 3. Fodspindel UJB 1 kan alt efter udstyrsvariant udligne indtil 30 cm resp. 55 cm højdeforskel.

➔ Fodspindel UJB 1 med gul fløjtmøtrik kan drejes maks. 55 cm ud, fodspindel UJB 1 med rød fløjtmøtrik maks. 30 cm.

👍 I stedet for fodspindel UJB 1 kan man også bruge fodspindel TR 38-70/50 25. Den kan drejes 47 cm ud.

A 1.3 Højdespring, skrånende opstillingsflader

Højdespring og skrånende opstillingsflader kan udlignes ved at anvende vertikale rør.

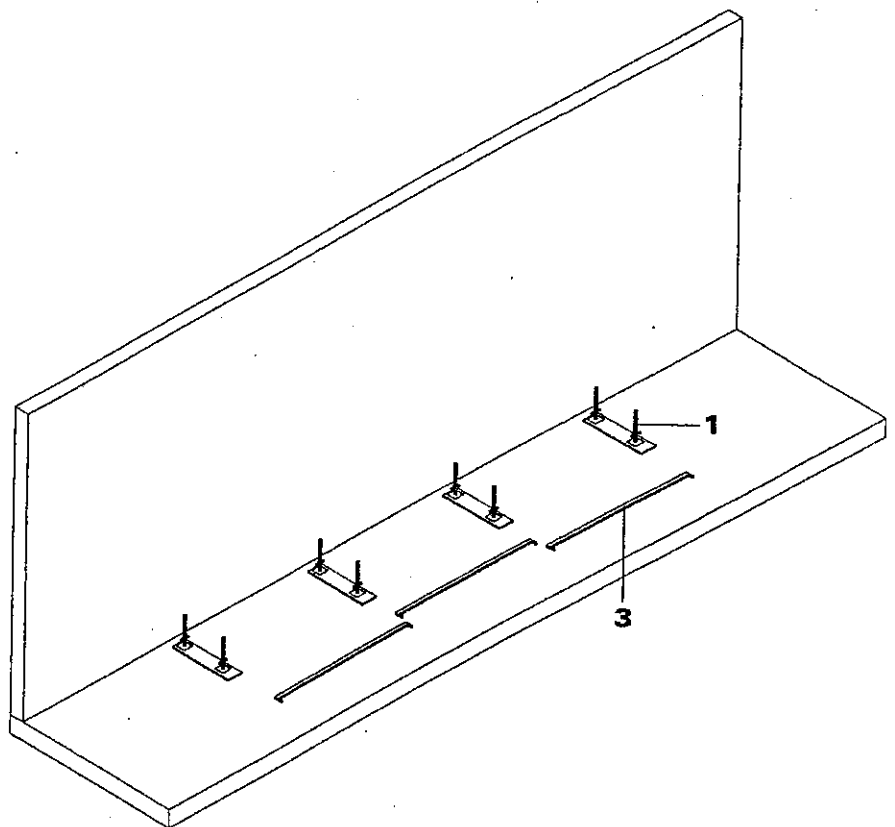

A1 Opbygning af basisskifte

A1.4 Startstykke UVB

Startstykket UVB 24 sættes på fodspindler **1**.

Det gør det muligt for én mand at montere indtil 6,50 m i arbejdshøjde. Startstykke UVB 24 **2** sættes på fodspindler **1** med den planlagte vægafstand (afstand til bygning < 30 cm).

Som en lettelse kan rosetsøjler UVR **5** sættes direkte på fodspindlerne **1**. Så reduceres de i Ankergitter B4 specificerede uddrejninger med 26 cm.

A1.5 Dækbjælke UHD, Horizontale rør UH

Forbind startstykke UVB 24 **2** på tværs med dækbjælker UHD **4** og på langs med horizontale rør UH **3** til en grundramme.

➔ Dækbjælke UHD **4** med den røde markering monteres på ydersiden.

Efter hinanden justeres den ene dækbjælke UHD **4**, det horizontale rør UH **3**, og til sidst den anden dækbjælke vandret ved at indstille nøjagtigt på fodspindlen **1**.

Derefter slås alle kiler fast med 500 g hammer.

➔ Det er nok med et hårdt slag!

Dæklade **7** lægges i dækbjælke UHD **4** som montagehjælp. (dækmontage se efterfølgende sider)

➔ Dækladerne i underste niveau er kun montagehjælp. De kan fjernes igen senere. Undtaget herfra er opgangsdæk med stige.

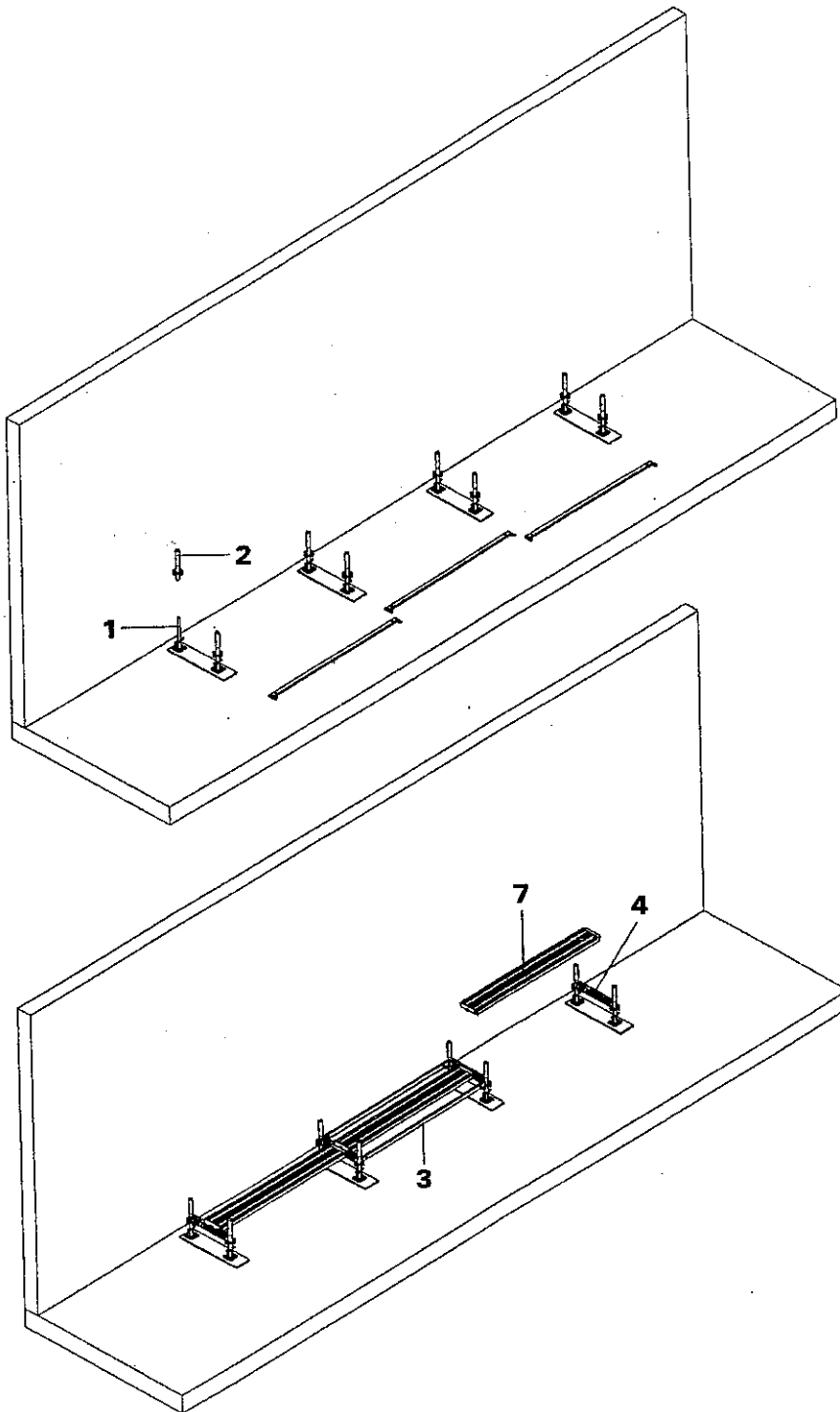

A2 Opbygning af første skifte

A2.1 Rosetsøjler UVR

Rosetsøjler UVR 5 sættes på startstykkerne UVB 24 2.



Stødene på rossetsøjlerne UVR 5 skal ligge på forskellige niveauer på stilladsets inder- og yderside! Derfor begyndes med forskellige søjlelængder i underste skifte. PERI anbefaler indvendig UVR 200 og udvendig UVR 300. Derefter fortsættes med samme længder (2 x UVR 200 eller UVR 400).

A2.2 Dækbjælker UHD og dækplader

For det næste niveau sættes dækbjælke UHD 4 med den røde markering udad i rosetterne på rossetsøjlerne UVR 5 og slås fast (niveauafstand højst 2 m).

Læg dækplade 7 med ophængsprofilens næse i udsparingernes område i dækbjælken UHD 4.

Hver dækplade 7 forskydes til anslag mod bygningen for at sikre, at den ikke letter. (samme monteringsrækkefølge gælder for alle andre dæk).

→ Systemdæk er afstivende elementer og skal derfor monteres i hele stilladsbredden!

Fordel:
Integreret dæksikring
Læg i - forskyd - færdig!

→ Dæk, som er monteret usikkert eller forkert, vipper omkring deres akse, når man går på dem, og antyder for montøren, at dæksikringen ikke virker endnu.

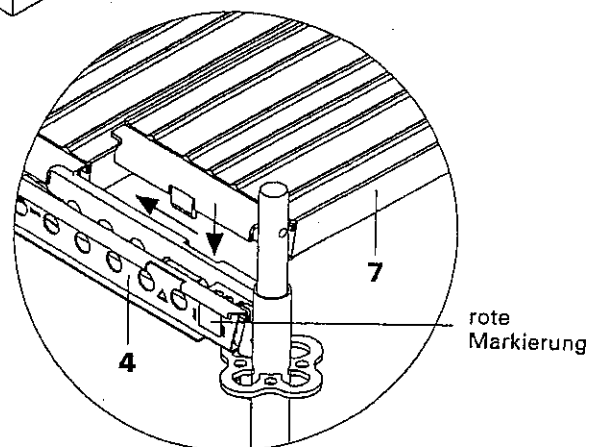
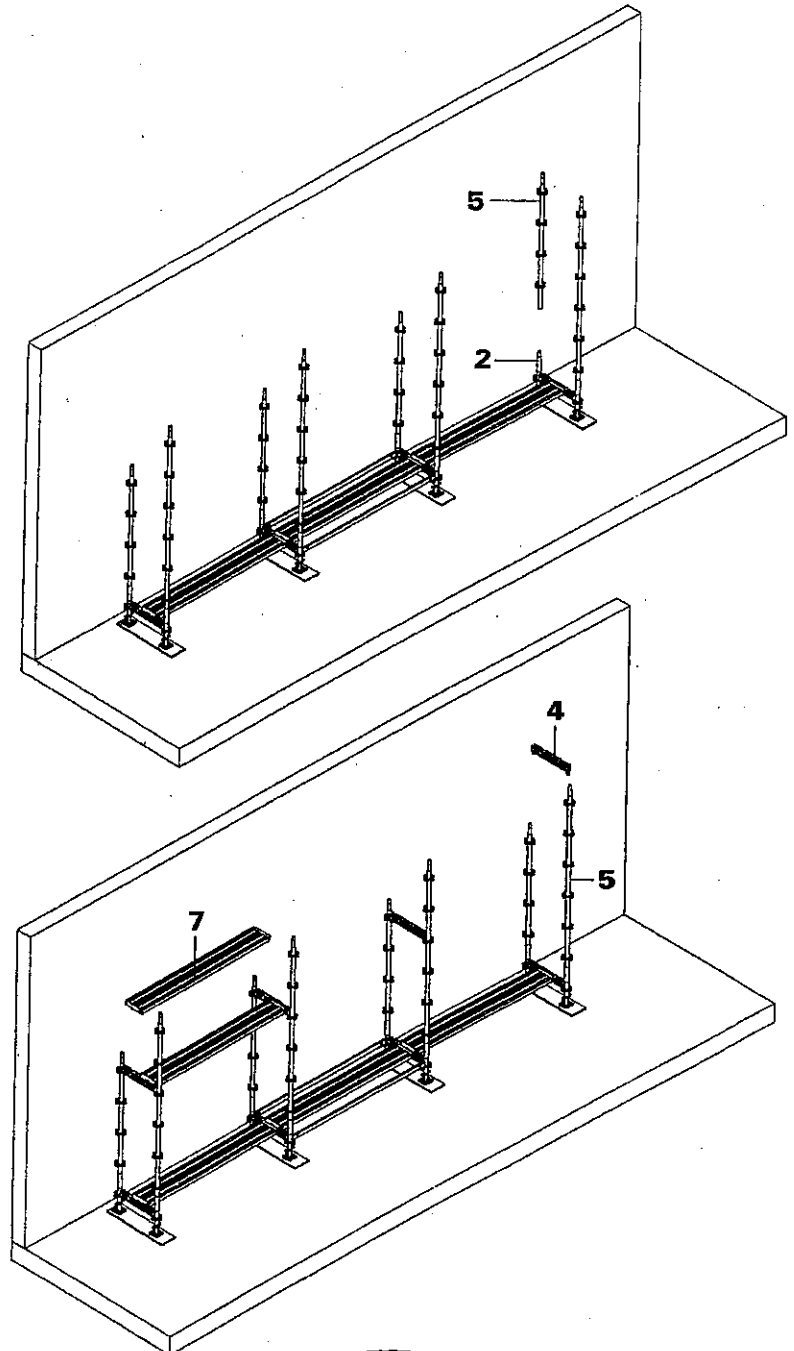

A2.3 Diagonaler

På stilladsets yderside monteres diagonaler som stræbere i første skifte.

Der kan bruges rørdiagonaler **10a** eller rosetdiagonaler **10b** på det øverste horizontale rør.

➔ Hvis der bruges rosetdiagonaler **UBK 10b** kan man afstå fra det øverste horizontale rør **3**.

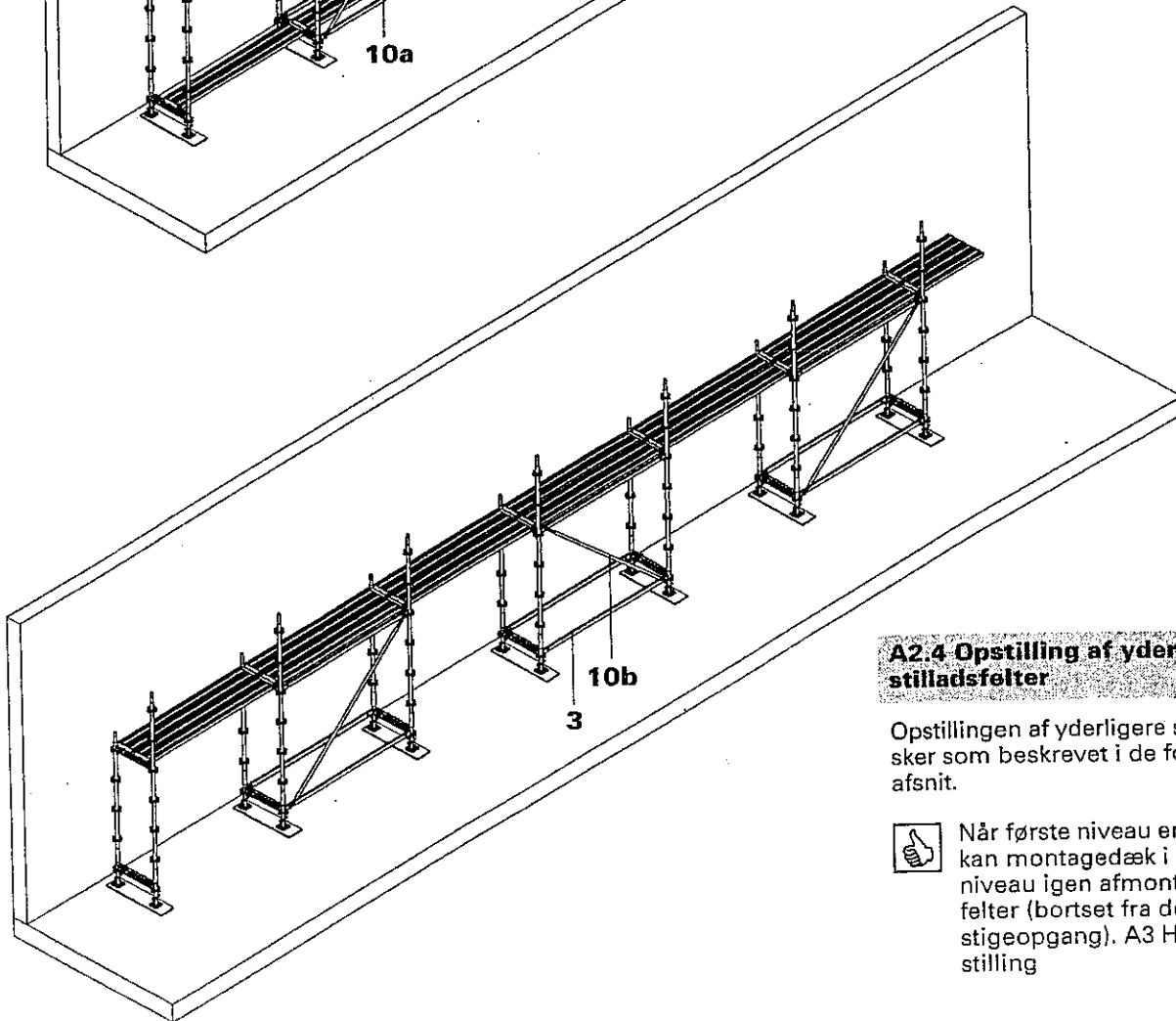
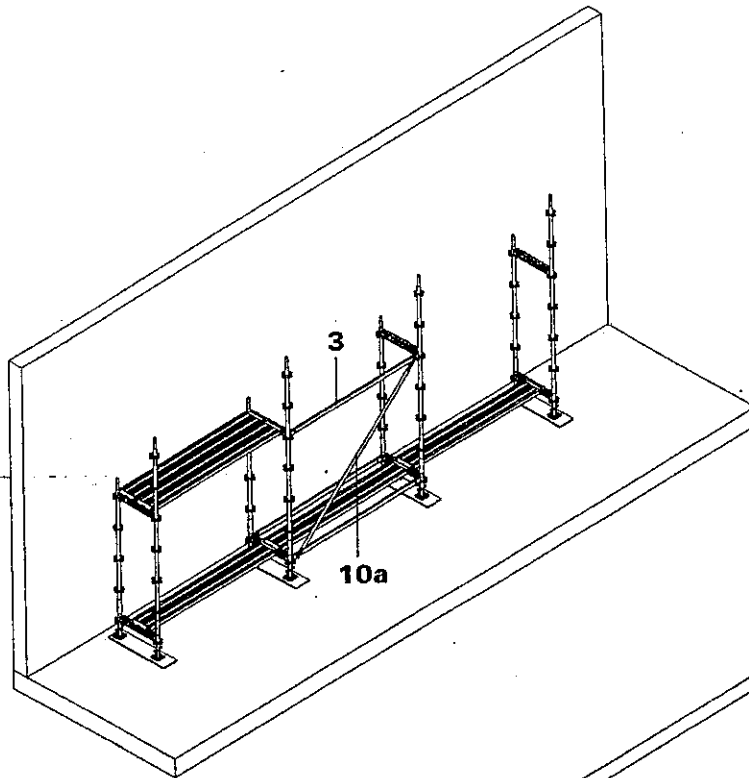

A2.4 Opstilling af yderligere stilladsefter

Opstillingen af yderligere stilladsefter sker som beskrevet i de foregående afsnit.

👍 Når første niveau er færdiglagt, kan montagedæk i nederste niveau igen afmonteres i alle felter (bortset fra dem med stigeopgang). A3 Hjørneopstilling

A3

Hjørneopstilling

A3.1 Yderhjørne

Hjørneområder skal omgives af stillads i fuld stilladsbredde. Hjørnet dannes af fire rosetsøjler UVR 5 og dækbjælker og føres videre op som hjørnetårn.

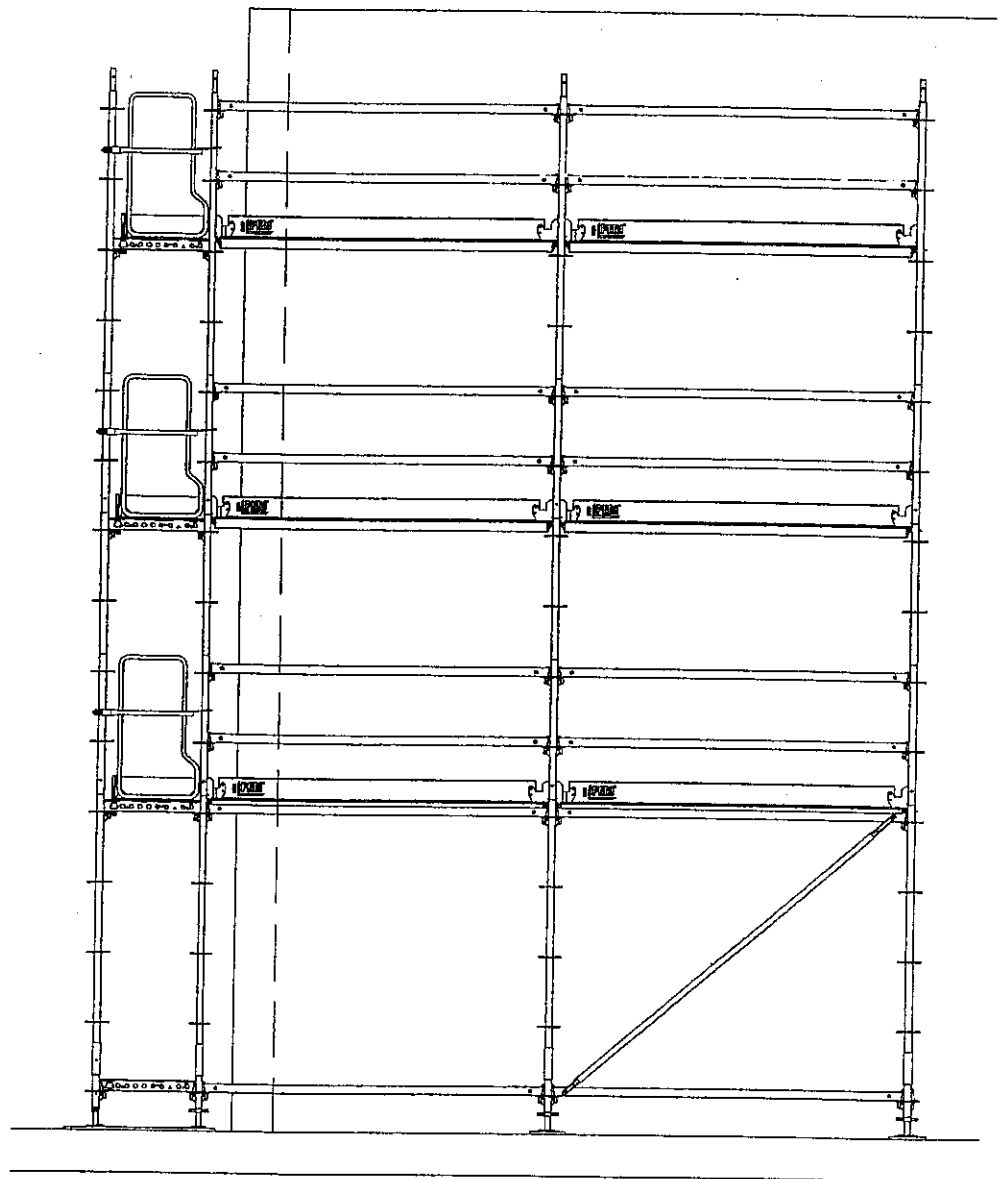
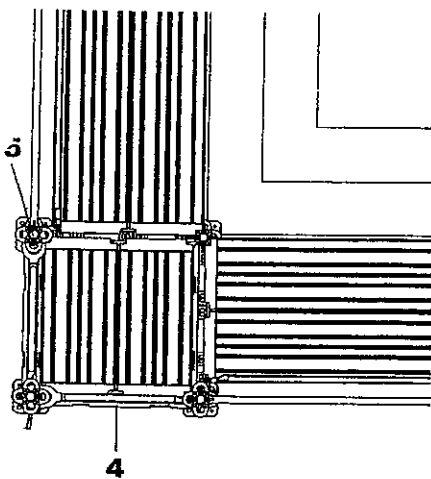

A4 Indvendig stilladsopgang

Inden man begynder at arbejde på første stilladsniveau skal der indbygges et opgangsdæk med stige.

A 4.1 Opgangsdæk med stige UAL

Vælg et stilladsfelt, der egner sig som opgang.

I dette felt monteres dækpladerne **7** på det nederste niveau som basis for den første stige.

I de følgende stilladsniveauer lægges et opgangsdæk med stige UAL **15** i stedet for dækplade **7**.



Gennemgangsåbningerne skal arrangeres på skift!
Klapperne skal altid holdes lukket, bortset fra under opstigning.



Opgangsdæk af krydsfinér skal altid kontrolleres for skader inden enhver montering!

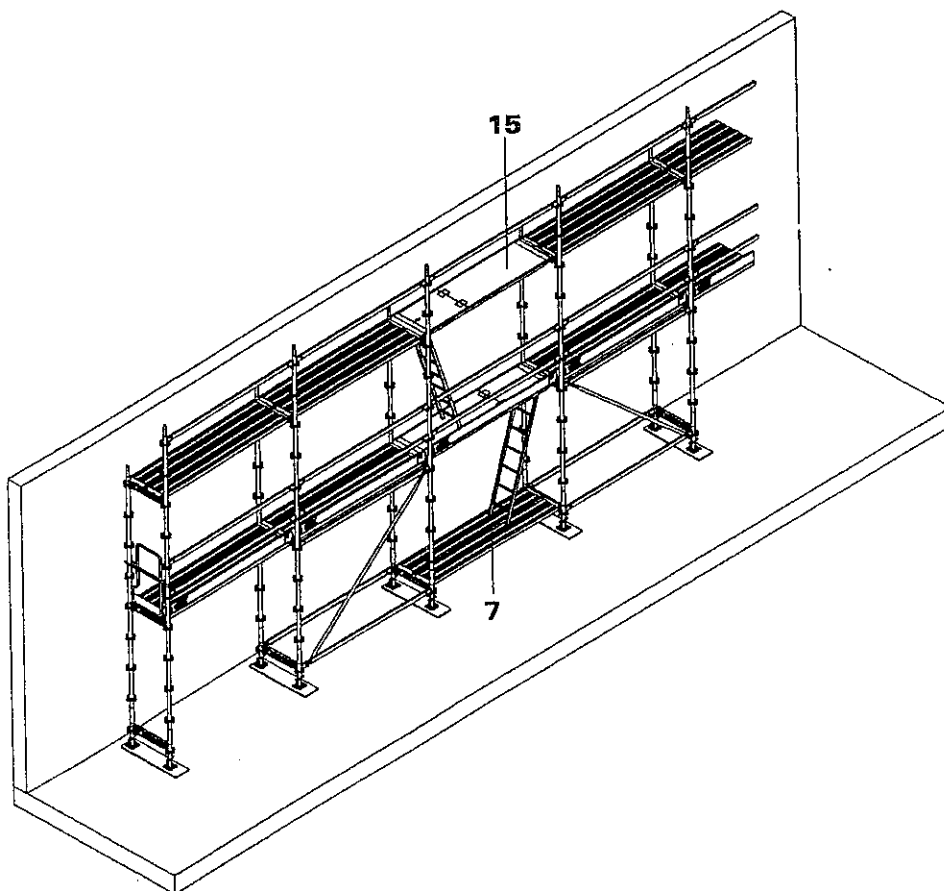

A5 Udvendig stilladsopgang



A 5.1 Opgangsdæk med stige UAL

Stilladsopgang med opgangsdæk UAL **15** kan også arrangeres udvendig foran stilladset. Det sker ved at forbinde dækbjælker UHD **4** med hovedstilladset.

På det underste niveau monterer man på ydersiden et horisontalt rør UH **3** og dækplader **7** som basis for stigen.

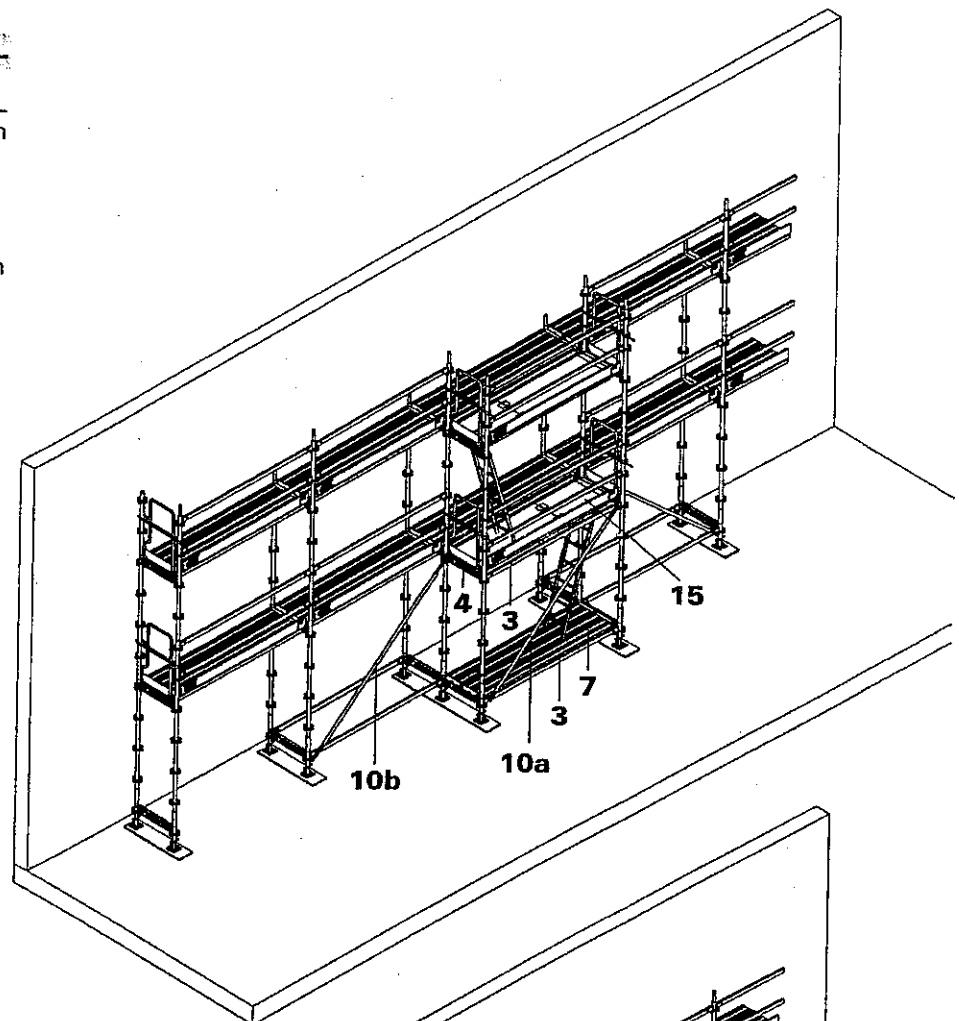

A5.2 Stilladstrappe UAS

Udvendige stilladsopgange kan også monteres med stilladstrappen UAS **26**. Stilladstrappen lægges i dækbjælken UHD **4**. Trappegelænderet UAG **27** sættes på trappevængen og forskydes et trin nedad til anslag. På den indvendige side af stilladstrappen UAS **26** sikrer gelænderet UAH **28** et trin.

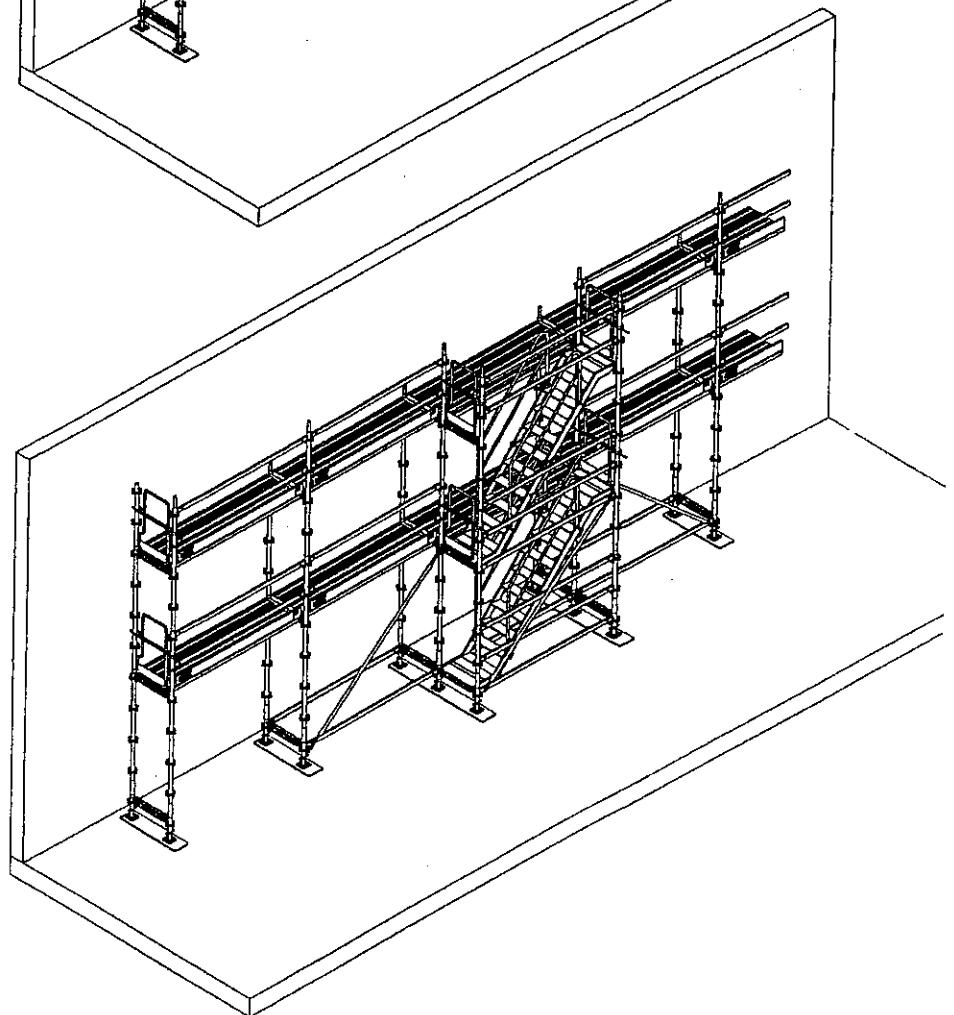

Stilladsarbejder skal gennemføres, så den tid, hvor der er nedstyrtningsfare, bliver så kort som mulig.

A 6.1 transport af stilladsdele

Transport iht. de tyske forskrifter

For stilladser på mere end 8 m stilladshøjde (dækhøjde over opstillingsfladen) skal der bruges hejsetårn ved rejsning og nedtagning. Manuelt drevne kabelskiveelevatoreer regnes også som hejsetårne.

Afvigende fra det foregående afsnit kan man afstå fra hejsetårn, hvis stilladshøjden ikke overstiger 14 m, og stilladslængden ikke er længere end 10 m.

I stilladsfelter, hvor der udføres en manuel, vertikal transport, skal begge horisontale rør UH 3 være på plads som sidebeskyttelse. Ved denne håndtransport skal der stå mindst 1 person på hvert niveau.



Gelændermontage også ved basis!

Hvis stilladsdelene bliver lagt klar foran de pågældende stilladsfelter, så kan hele mandskabet altid rykke feltvis videre og aflaste montøren.

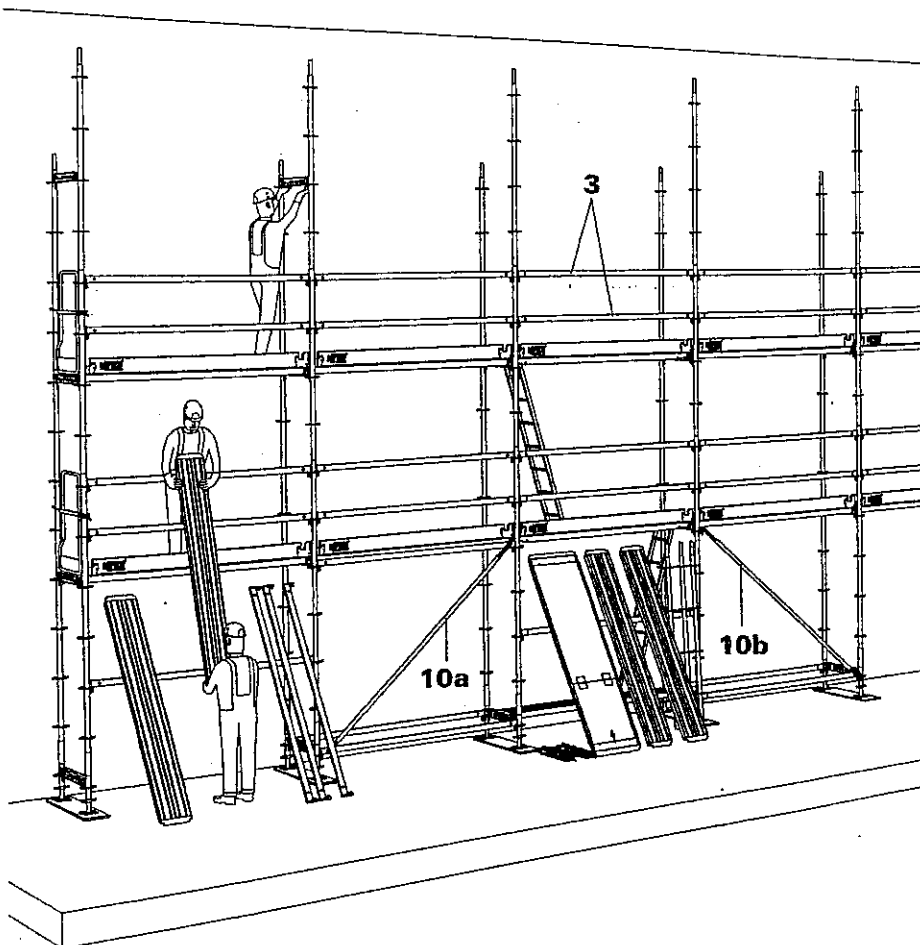

A6 Opbygning af andre stilladssituationer



A 6.2 Montageforløb

Montagen sker med udgangspunkt i det stilladsfelt, hvor den lodrette transport udføres.

Man går frem på følgende måde:

Montér det 1. øverste gelænder.

Når man træder op på et næste stilladsniveau, skal der som fremløbende gelænder straks ophænges og fæstnes et horisontalt rør UH 3 med rørhovedet i rosetten på den ydre rosetsøjle UVR 5.

Horisontale rør, der monteres som øverste gelænder, er afstivende elementer og skal derfor monteres i hele stilladsbredden. Hvis det er nødvendigt med horisontalt rør nr. 2 til afstivning, er det specificeret i Ankergitter B4.

Gør 2. sidebeskyttelse færdig

I hvert felt monteres det 2. horisontale rør UH 3 og fodlisten UPT 16.

Det horisontale rør UH gør diagonaler overflødige fra det 2. stilladsniveau!

Fodlisten UPT 16 med dens tappe stikkes i dækbjælken UHD 4. På stilladsniveauets endeside monteres rosetsøjle UVR 5 og endegelænder UPX 17.

På det sidste niveau kan der også bruges gelænderstolper UVP 8 i stedet for roset topsøjle UVH 6.

Endegelænder UPX 17 fastgøres med den integrerede kobling til røret på rosetsøjlen 17 hhv. gelænderstolpen UVP 8.

 I stedet for endegelænder UPX 17 kan også bruges 32 horisontale rør UH 72 3.

Nu er et komplet, øverste stilladsniveau allerede færdig!

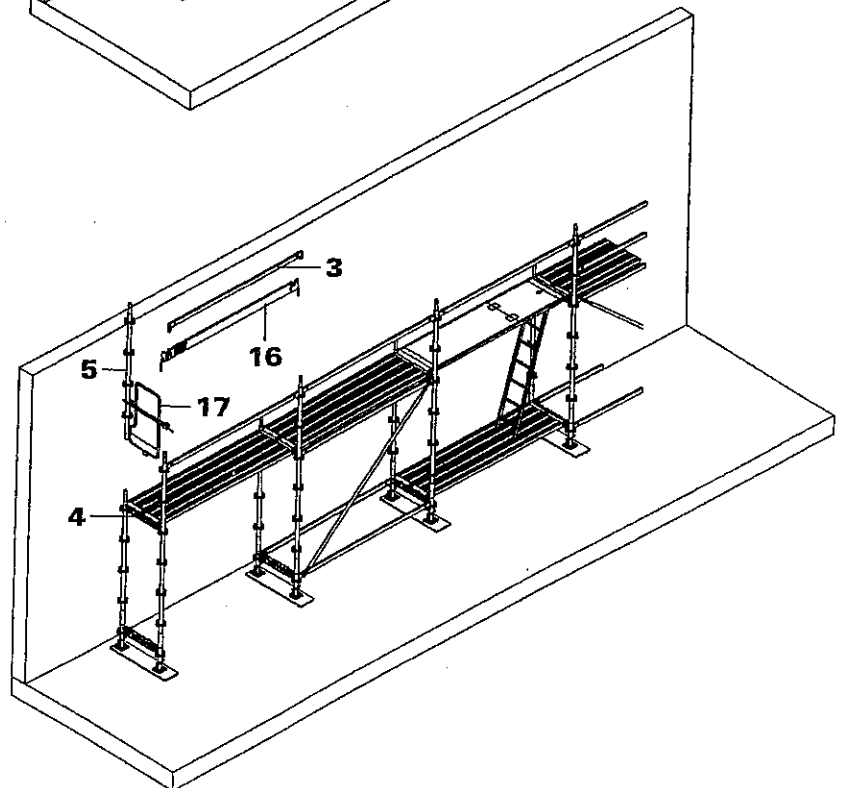
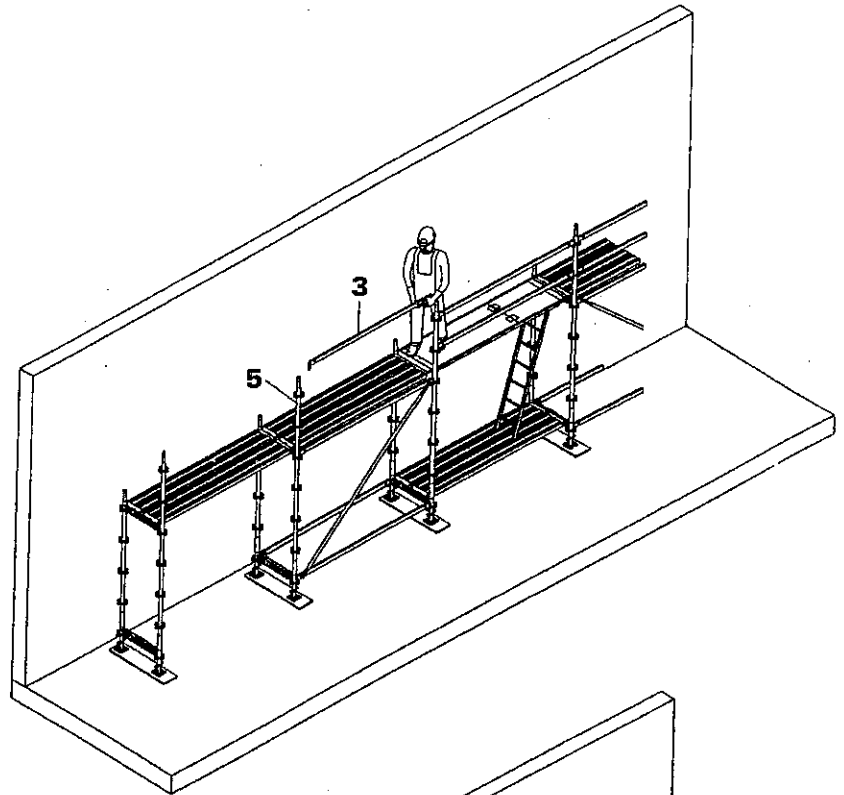

A 6.2 Montageforløb

3. Montér rosetsøjle UVR

Stik rosetsøjlen UVR 5 på.

 Hvis man bruger rosetsøjle UVR 200 5, er der på de følgende niveauer allerede en rosetsøjle forhånden, hvor man kan montere sidebeskyttelse.

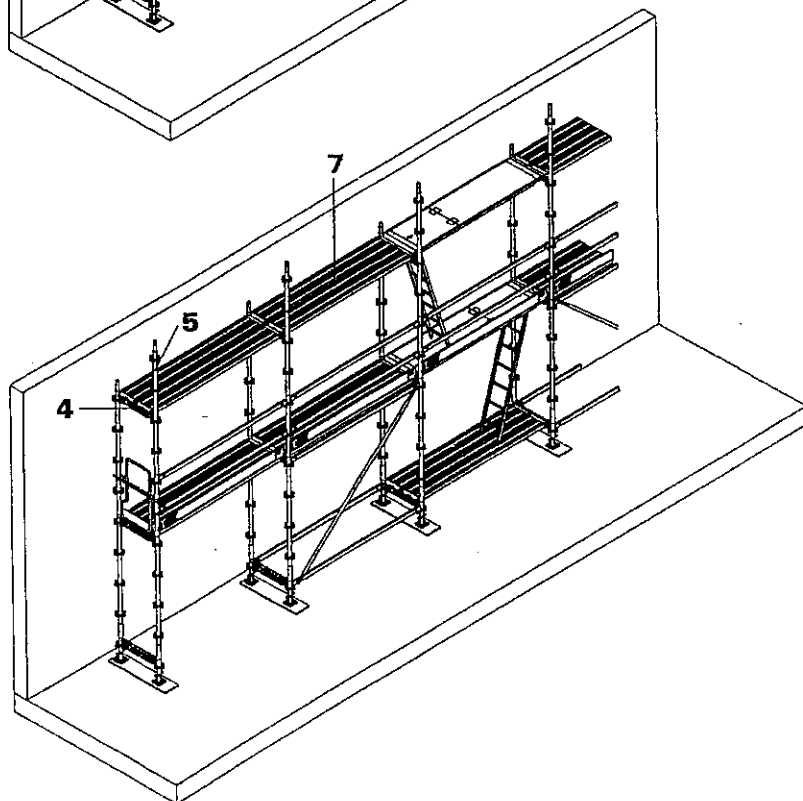
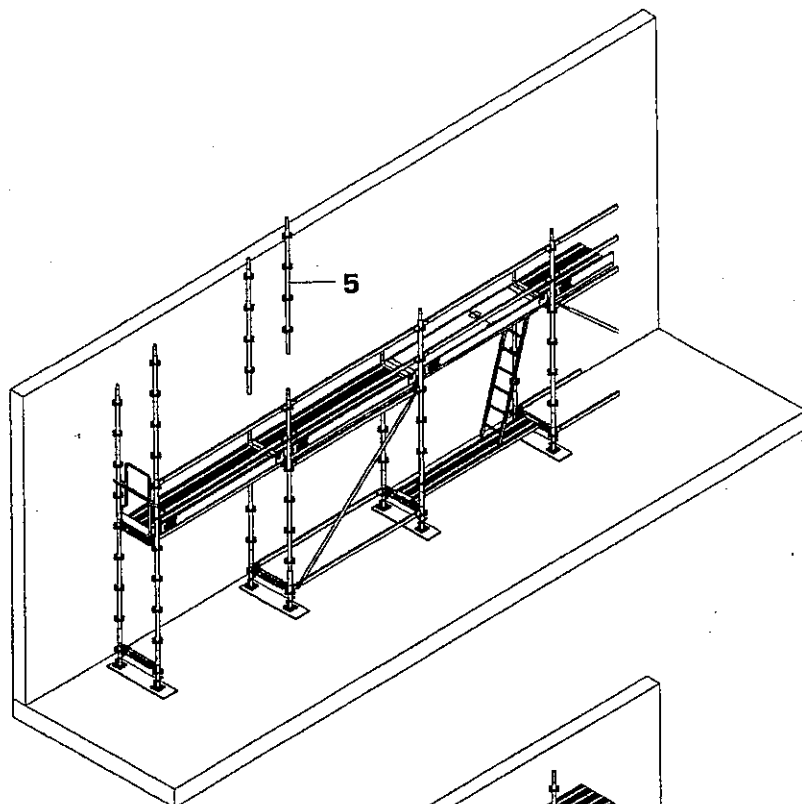

4. Dækbjælke UHD og dæklader

For det næste dækniveau monteres dækbjælke UHD 4 med den røde markering udad i rosetterne på rosetsøjlen UVR 5. (Dækniveauernes afstand højst 2 m).

Dæktavler 7 lægges i fortløbende og forskydes til anslag mod bygningen for at sikre, at de ikke letter. Fortsæt stilladsopstillingen på denne måde!

Gentag de sidste 4 skridt, til stilladsniveauet er færdigt.

A6.3 Forankringer

A6.3.1 Generelt

Samtidig med stilladsets opstilling skal der fortløbende monteres forankringer. Som fastgørelsesmiddel til væggen bruges ringskruer UFE. Forbindelsen til stilladset sker med rørforankring UWT 20, som monteres umiddelbart under dækbjælke UHD 4. Enkelte rørforankringer må monteres indtil 40 cm over eller under dækbjælken.

 Ankre optager ikke nogen vertikal belastning!

Tysk regulativ:
"Regeln für Sicherheit und Gesundheitsschutz im Gerüstbau-Systemgerüste" (ZH 1/534.1)

A6.3.2 Ensøjlet rørforankring

Rørforankring UWT 20 fastgøres på rosetsøjlen UVR 5 med en normal kobling. Den optager træk- og trykkræfter i **ret vinkel** i forhold til facaden (**A₁**).

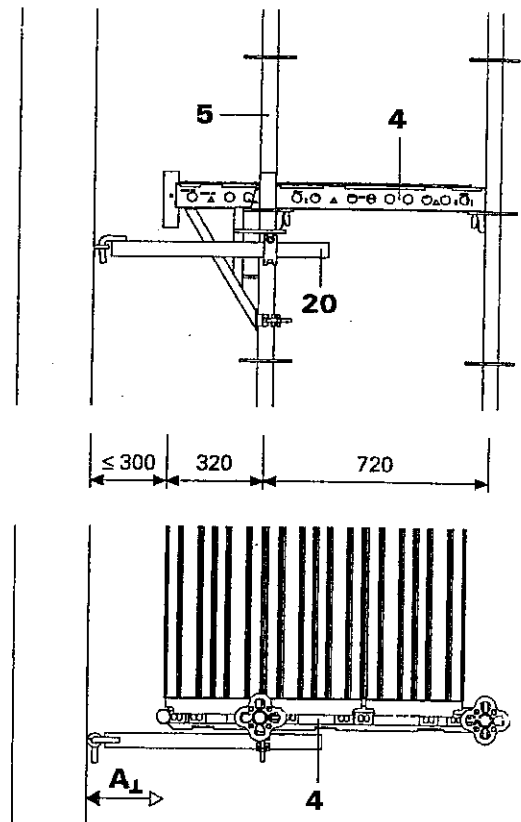
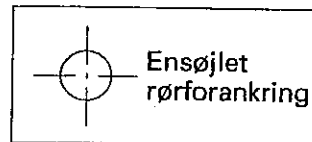



A.6.3.3 Gerüsthalter

A.6.3.3 Rørforankring

Rørforankringer UWT 20 bliver fastgjort ind- og udvendig hver for sig med en normalkobling til rosetsøjlerne UVR 5. Den optager træk- og trykkræfter **retvinklet og parallelt** med facaden. (A_I og A_{II})

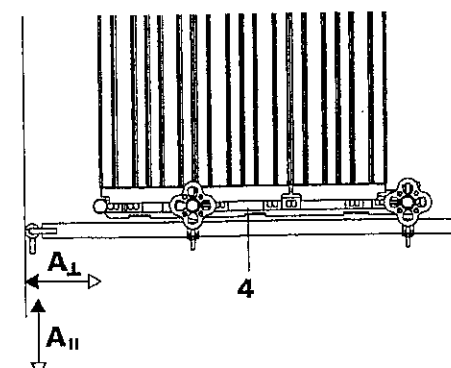
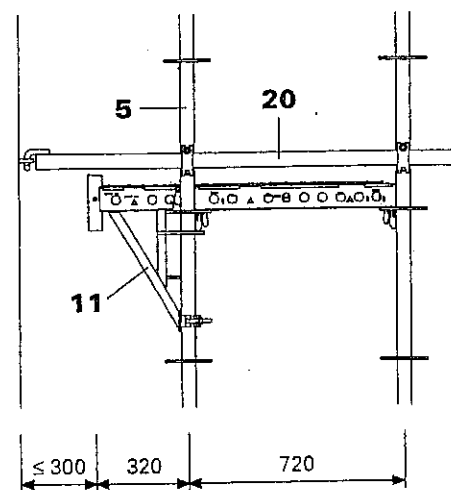
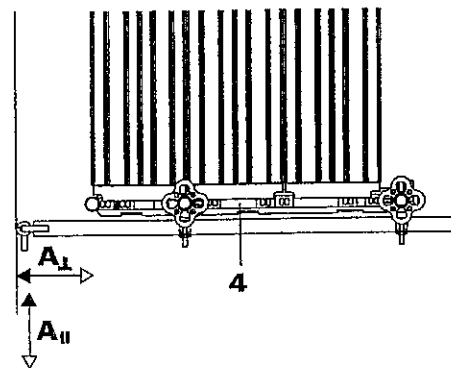
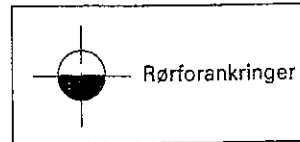
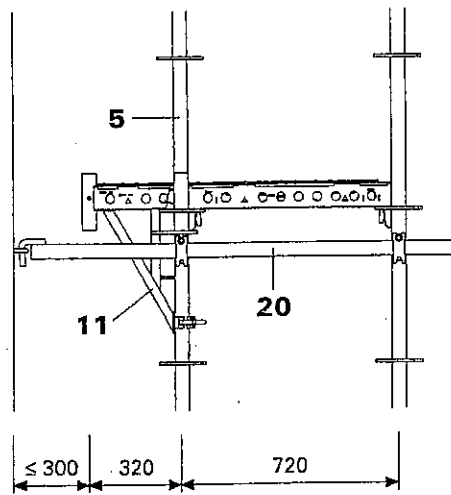
 Rørforankring UWT 20 monteres så vidt muligt på dækbjælke UHD 4. På den måde kan konsoller UCB 11 hænges op uden problemer og man kan opnå den størst mulige gennemgangshøjde.



 Alternativt kan rørforankring UWT 20 også monteres ovenfor dækbjælken UHD 4.

A6.3.4 Trekant anker

To rørforankringer UWT 20 fastgøres ca. 45° i forhold til søjleaksen med normalkoblinger. På den måde bliver enten:
- begge rørforankringer fastgjort på rosetsøjlen UVR 5, eller
- den første rørforankring monteres direkte på rosetsøjlen UVR 5, og den anden forbindes med den første i en vinkel på ca. 90°.

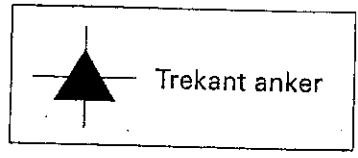

Trekant ankre optager træk- og trykkræfter **retvinklet og parallelt** med facaden (**A_I** og **A_{II}**).

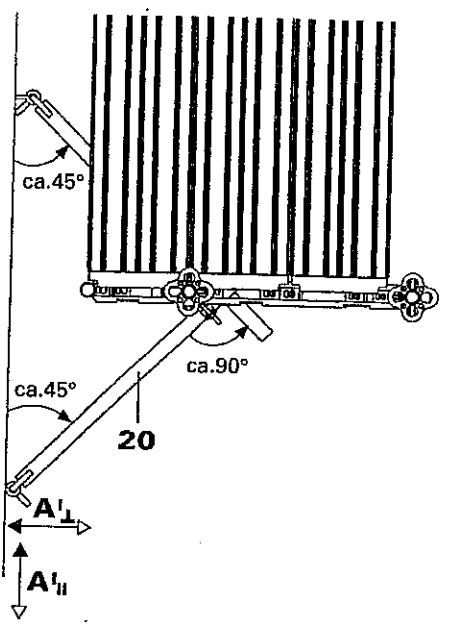
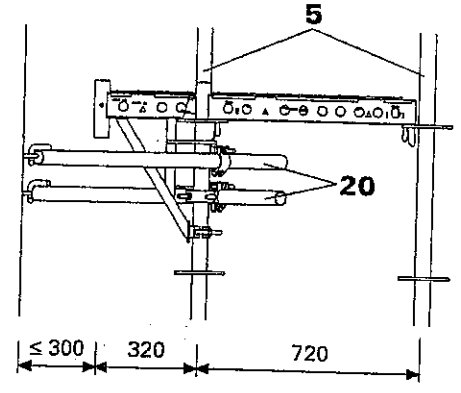

A.6.3.5 Trykfast afstivning

Rørforankringen fastgøres med en normalkobling til rosetsøjlen UVR 5.

Den krogløse rørende ligger stumt an mod væggen. Ved denne montering kan rørforankringen kun optage trykkræfter, som er retvinklede i forhold til facaden.

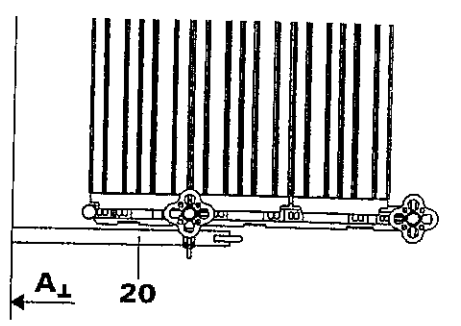
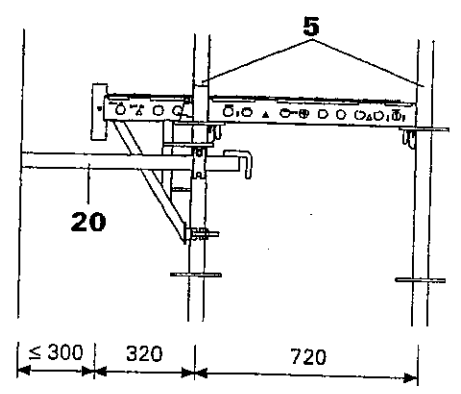
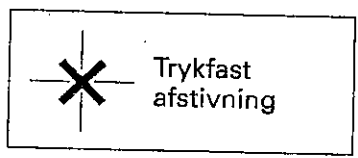

A7.1 Udtagning og genindsættelse af systemdæk i enkelte stilladsfelter

Den i dækkene integrerede sikring, mod at dækkene ikke letter, gør det muligt at tage systemdæk ud og sætte dem ind igen.

På den måde kan man:

- åbne enkelte felter, eller
- efterfølgende lukke åbninger, som var nødvendige under opstillingen.

I det stilladsfelt, som skal åbnes, monteres endegelændere til venstre og til højre i den planlagte åbning.



Som endebeskyttelse kan også bruges 2 horisontale rør UH 72 3 i stedet for endegelænder UPX 17.

Nu kan dækkene demonteres fra det underliggende niveau.

Denne åbning lukkes ved at montere dækket og gøre sidebeskyttelsen færdig.

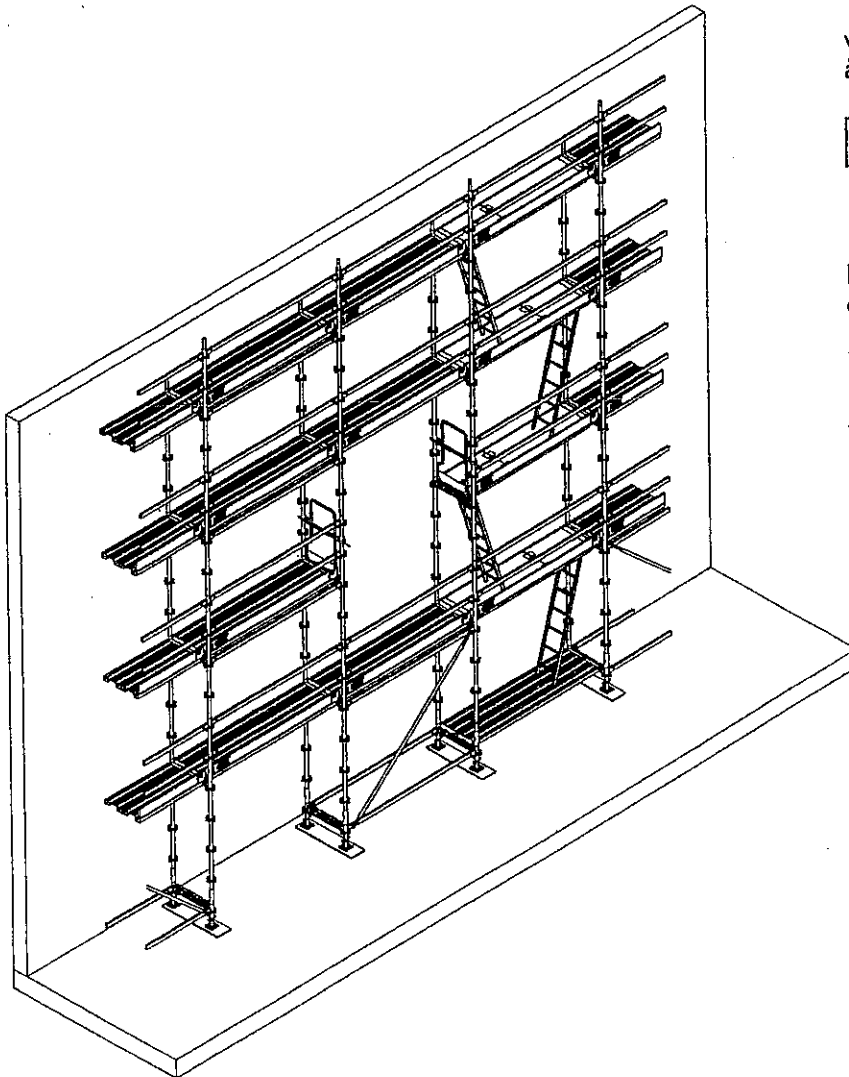

A7 Delopbygning og ombygning af stillads



A7.2 Efterfølgende lukning af stilladsflader

Hvis det under byggeforløbet er nødvendigt med en u-formet omgåelse af en forhindring (fx et konsolstillads til forskallingsmateriale), så kan den opståede åbning i stilladset lukkes efterfølgende.

Stilladset opstilles som beskrevet i A1-A6. Til venstre og til højre for den planlagte åbning fortsættes med opstilling af stilladset som et enkeltstående og forankret stillads.

Hvis åbningen skal lukkes, så kan man gå frem som ved opstillingen af yderligere stilladsniveauer.

Det horisontale rør UH 300 kan fra en sikker position sættes ind for det næste stilladsfelt. På den måde er gelænderet monteret, allerede inden man går ind på det nye stilladsfelt.

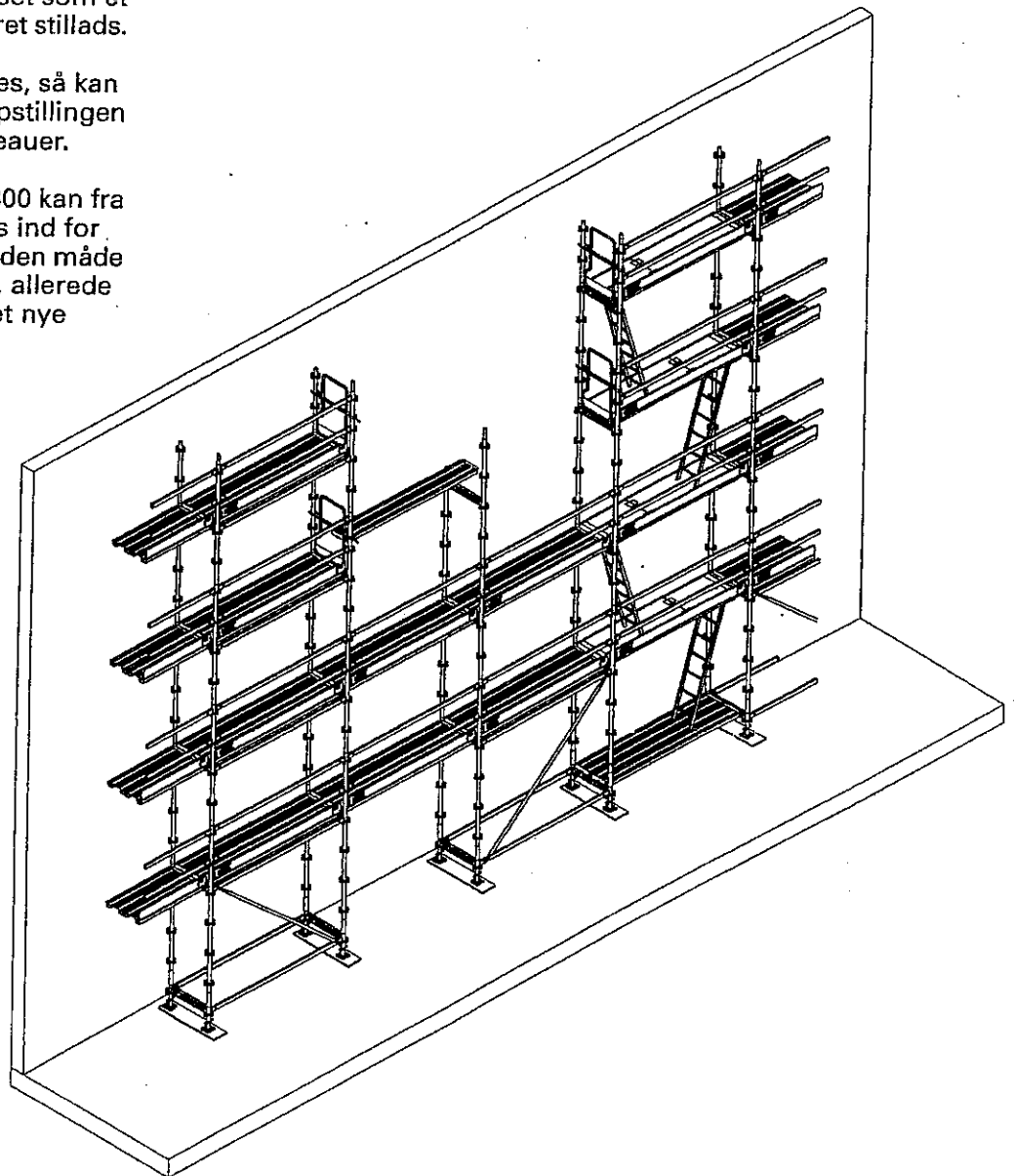

A9.1 Stilladsudvidelse med konsoller

Stilladsniveauer kan udvides på ydersiden med konsoller, der giver udvidelser på 32 cm, 36 cm, 72 cm eller 104 cm.

Montering af konsol UCB **11** sker ved først at åbne koblingen. Derefter føres konsollens kroge i vippende stilling rundt om røret på rosetøjlen UVR **5**, og konsollen UCB **11** vippes tilbage til anslag. Endelig lukkes koblingen, og skruen spændes.



For at montere konsoldækket i samme højde som hoveddækket lægges konsoldækkets underside simpelthen på rosetten på rosetøjlen UVR **5**.

9.1.1 Konsol UCB 32, UCB 36

Hvis der er behov for en gelænderstolpe UVP 100 8 på konsollen UCB 32 **11a** hhv. UCB 36 **11b**, så skal forbinderrøret ULT 32 **24** formonteres ved hjælp af en skrue på den rosetøjle, som skal sættes på pladen!



Forbinderrør ULT 32 **24**, som ikke er sikret med skruer, kan falde gennem røret på konsollen UCB **10a** og bringe personer i fare, eller de kan gå tabt under transporten!

